



TECHNICAL DRAWINGS - GT2-100; GT2-170

EN TECHNICAL DRAWINGS

DE TECHNISCHE ZEICHNUNGEN

FR DESSINS TECHNIQUES

PL RYSUNKI TECHNICZNE

SV TEKNISKA RITNINGAR

NL TECHNISCHE TEKENINGEN

IT DISEGNI TECNICI

HU MŰSZAKI RAJZOK

ES DIBUJOS TÉCNICOS

RO DESENE TEHNICE

RU ТЕХНИЧЕСКИЕ ЧЕРТЕЖИ

EN Complete documentation:

- GENERAL INFORMATION
- PEDESTRIAN TRAFFIC CONTROL
- DEVICE
- CONTROL MODULE
- MONTAGE
- MAINTENANCE AND SERVICE
- TECHNICAL DRAWINGS

DE Komplette dokumentation:

- ALLGEMEINE INFORMATIONEN
- KONTROLLE DES PERSONENVERKERHS
- GERÄTE
- STEUERGERÄT
- MONTAGE
- WARTUNG UND INSTANDHALTUNG
- TECHNISCHE ZEICHNUNGEN

FR Documentation complète:

- INFORMATIONS GENERALES
- CONTRÔLE DE TRAFIC DE PASSAGERES
- DISPOSITIF
- MODULE DE CONTRÔLE
- ENSEMBLE
- MAINTENANCE ET ENTRETIEN
- DESSINS TECHNIQUES

PL Kompletna dokumentacja:

- INFORMACJE OGÓLNE
- KONTROLA RUCHU OSOBOWEGO
- URZĄDZENIE
- MODUŁ KONTROLNY
- MONTAŻ
- KONSERWACJA I UTRZYMANIE
- RYSUNKI TECHNICZNE

SV Fullständig dokumentation:

- ALLMÄNT
- PASSAGEKONTROLL ALLMÄNNA REGLER
- ENHET
- STYRMODUL
- MONTERING
- UNDERHÅLL OCH SKÖTSEL
- TEKNISKA RITNINGAR

NL Volledige documentatie:

- ALGEMENE INFORMATIE
- CONTROLE VAN PERSONENVERKEER
- APPARAAT
- BEDIENINGSMODULE
- INSTALLATIE
- ONDERHOUD EN VERZORGING
- TECHNISCHE TEKENINGEN

IT Completa documentazione:

- INFORMAZIONI GENERALI
- CONTROLLO DELLA CIRCOLAZIONE DI PERSONE
- DISPOSITIVO
- MODULO DI COMANDO
- MONTAGGIO
- MANUTENZIONE E CONSERVAZIONE
- DISEGNI TECNICI

HU Teljes dokumentáció:

- ÁLTALÁNOS INFORMÁCIÓK
- SZEMÉLYFORGALOM ELLENŐRZÉS
- BERENDEZÉS
- VEZÉRLŐEGYSÉG
- ÖSSZESZERELÉS
- KARBANTARTÁS ÉS JAVÍTÁS
- MŰSZAKI RAJZOK

ES Documentación completa:

- INFORMACIÓN GENERAL
- CONTROL DEL TRÁFICO PEATONAL
- DISPOSITIVO
- MÓDULO DE CONTROL
- MONTAJE
- MANTENIMIENTO Y SERVICIO
- DIBUJOS TÉCNICOS

RO Documentația completă:

- INFORMATII GENERALE
- CONTROLUL TRAFICULUI DE PERSOANE
- DISPOZITIV
- MODUL DE COMANDĂ
- ASAMBLARE
- MENTENANȚĂ
- DESENE TEHNICE

RU Полная документация:

- ОБЩИЕ СВЕДЕНИЯ
- КОНТРОЛЬ ДВИЖЕНИЯ ЛЮДЕЙ
- УСТРОЙСТВО
- УПРАВЛЯЮЩИЙ МОДУЛЬ
- СБОРКА
- УХОД И СОДЕРЖАНИЕ
- ТЕХНИЧЕСКИЕ ЧЕРТЕЖИ

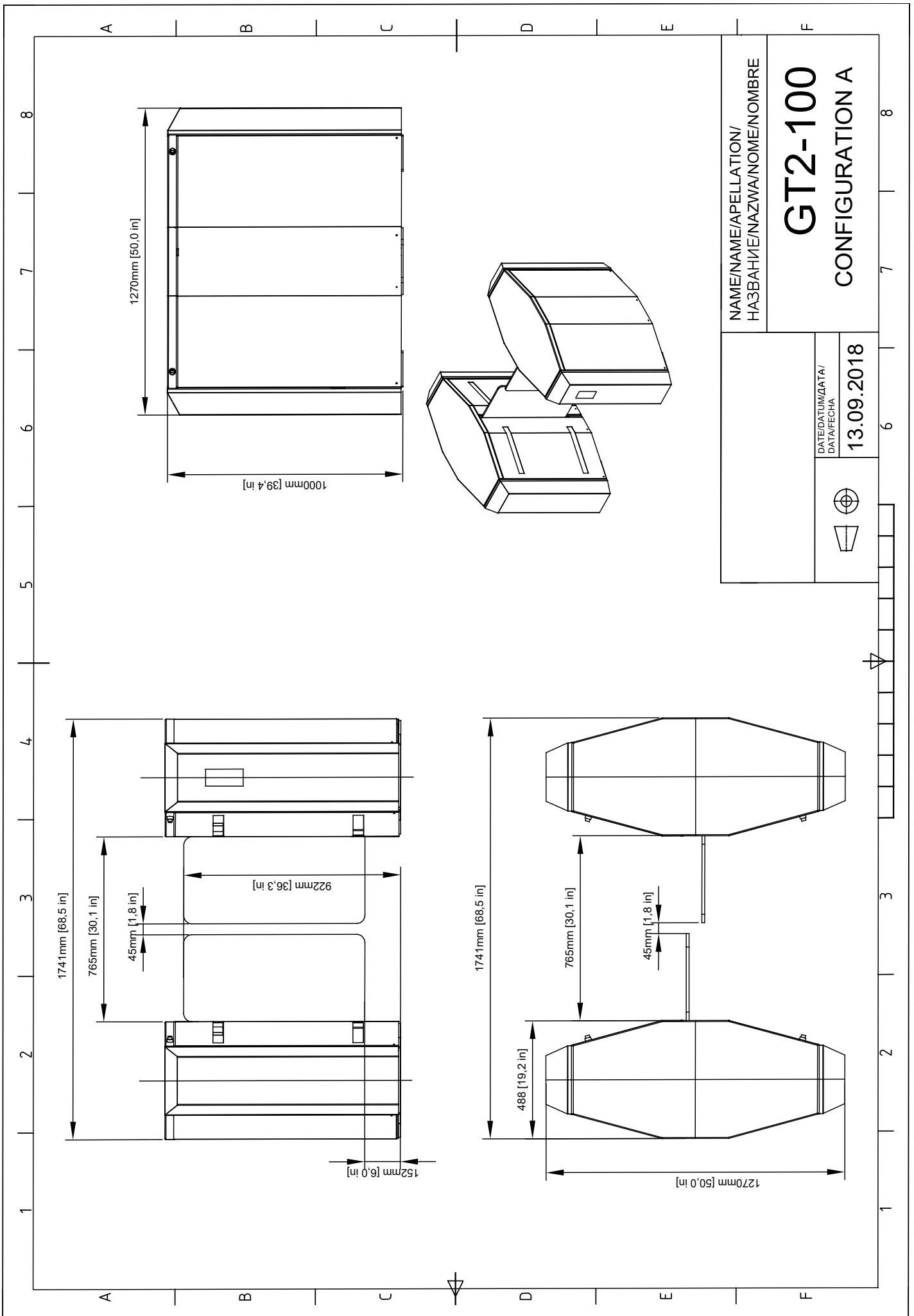

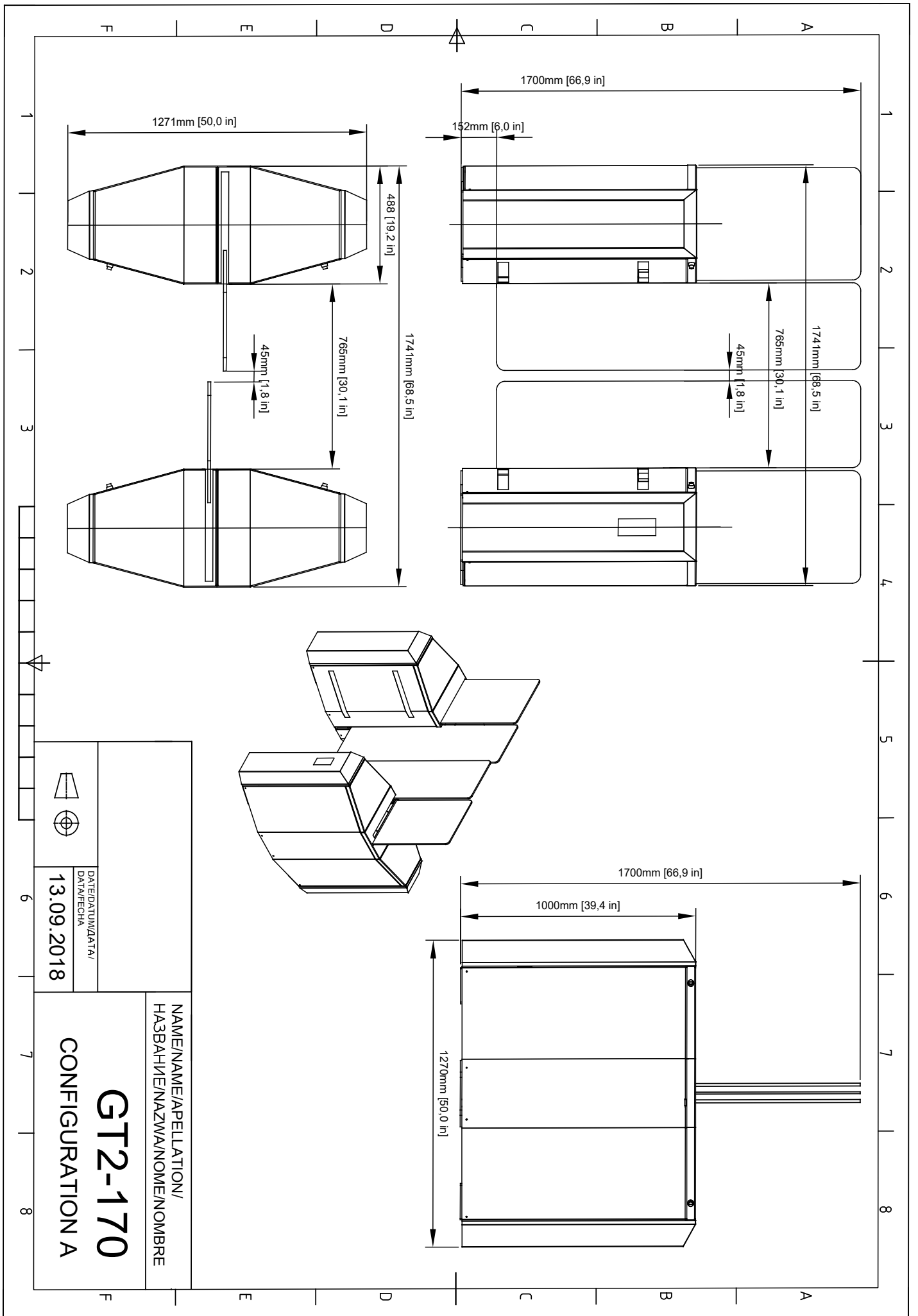

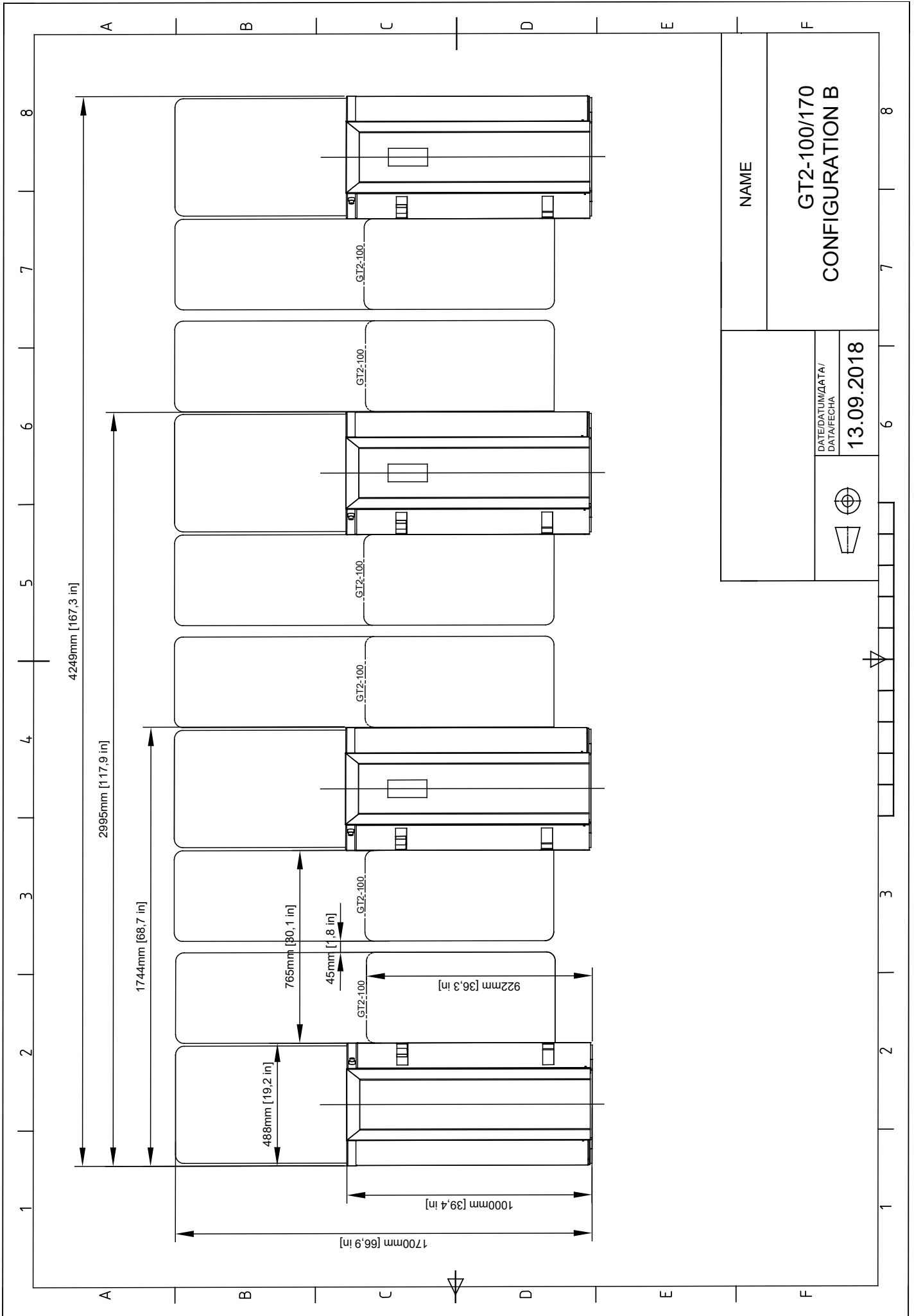

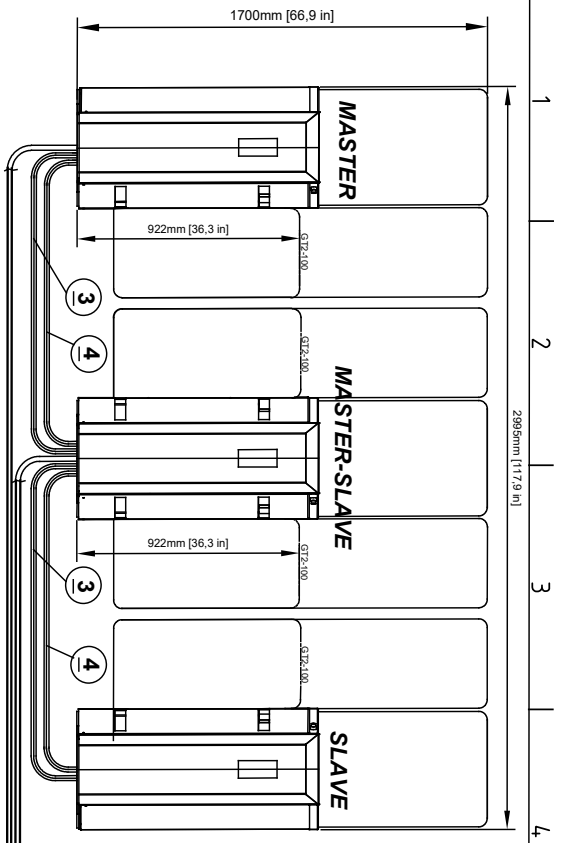

- ① Power supply 230V/[110] – Wire 0MY 3X1,5mm
 - ② Control from outside- Twisted pair cable S/UTP
- Wires delivered with the device.**
- ③ Connection of MASTER-SLAVE modules. Wire; 4G1mm²; shielded; PVC; gray; 300/500V; F-CY-JZ
 - ④ Connection of MASTER-SLAVE modules. Cu; 7G0,5mm²; PVC; JZ-500; 300/500 V

WARNING:
 Wire 3 end 4 need to be led in separated pipe.
 Recommended pipe R30mm/[1.2 in].

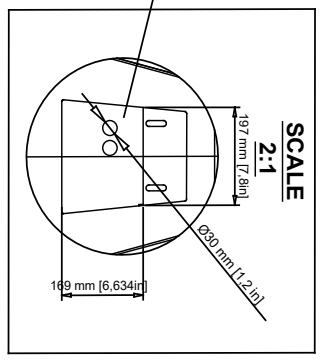
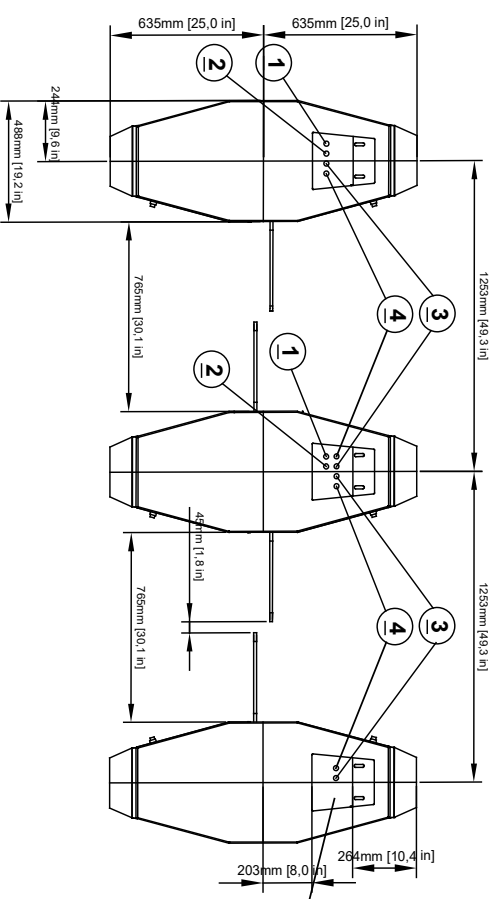
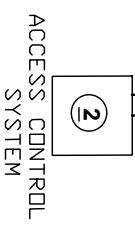

All Rights Reserved - GASTOP PRODUCTION LTD

DATE/DATUM/DATA/ DATA/FECHA		NAME/NAME/APELLATION/ HA3BAHIE/NAZW/A/NOMIE/NOMBRE
13.09.2018		
GT2-100/170		INSTALLATION

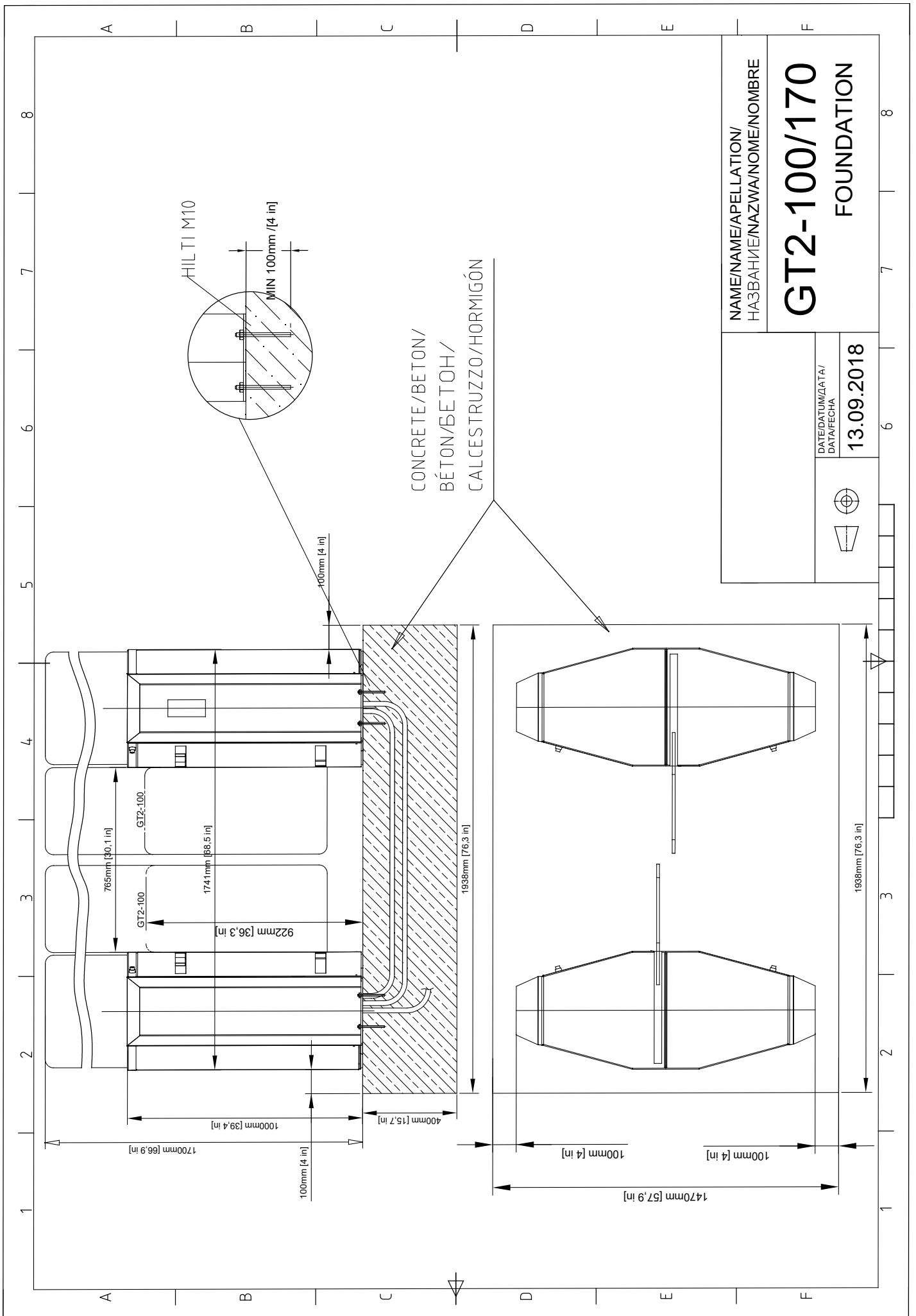

SCALE

2:1

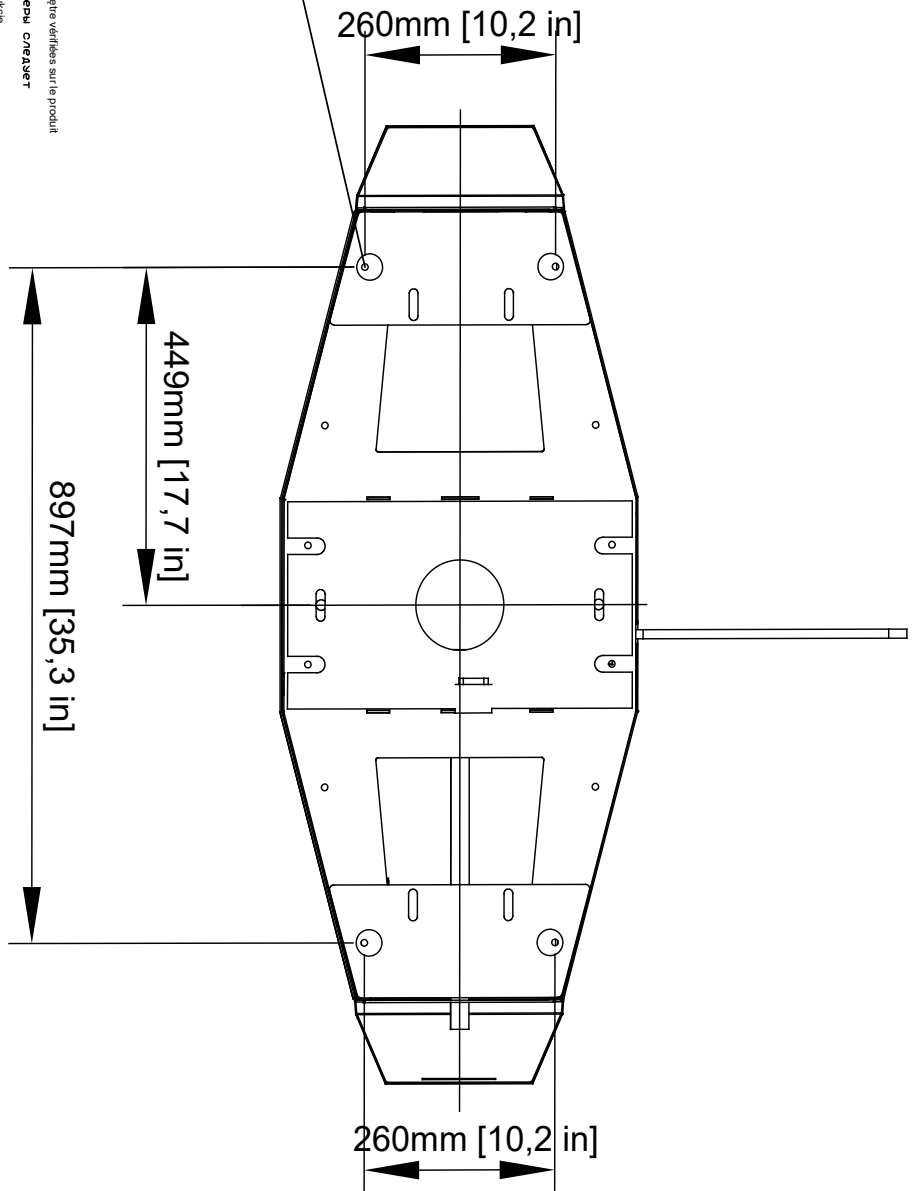
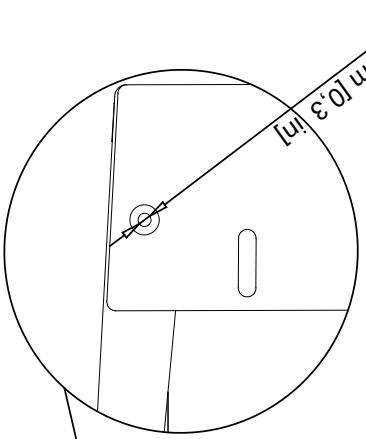

Note:
1: Drawing for initial planning where the screw holes should be checked on a finished product.

Bemerkung:
Zeichnung zur Vorbestimmung der Anordnung von Schraubenlöchern. Die Abmessungen sind am fertigen Produkt zu prüfen.

ATTENTION: 1: Le schéma pour estimation préliminaire d'emplacement des ouvertures pour les vis. Les dimensions doivent être vérifiées sur le produit.

Примечание: 1: Чертеж для предварительной оценки размещения отверстий под болты. Размеры следует проверять на готовом изделии.

Увага: 1: Рисунок до виробного озакончання розміщення отворів под фірбу. Виміри należy sprawdzic na gotowym produkcie.

Atención:
1: Este dibujo para estimación preliminar del colocamiento de los agujeros de los tornillos. Los tamaños hay que controlar sobre el producto acabado.

Le dessin pour estimation préliminaire sur un produit fini.

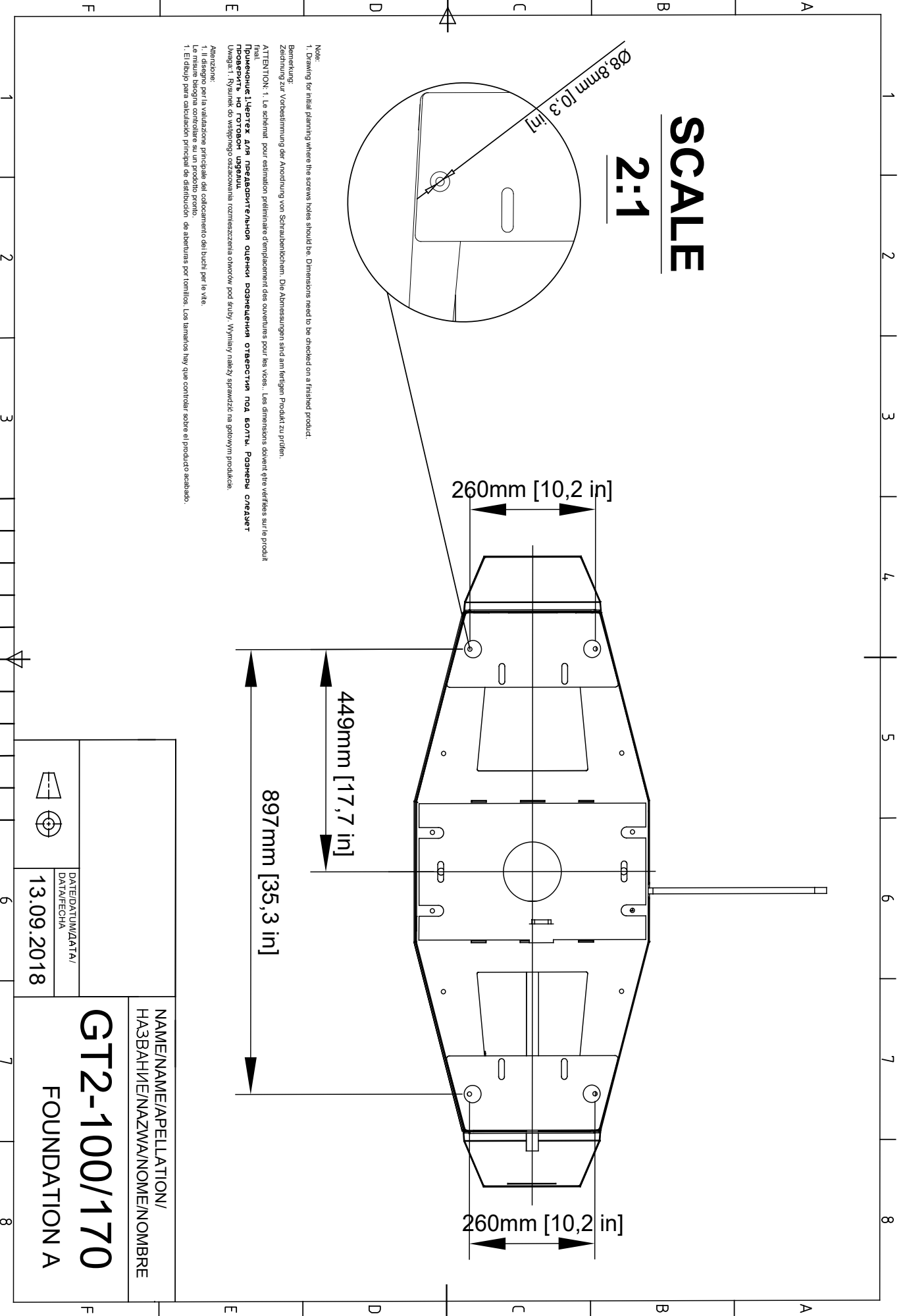

		DATE/DATUM/DATEA/ DATA/FECHA 13.09.2018	
NAME/NAME/APELLATION/ НАЗВАНИЕ/NAZWA/NOME/NOMBRE GT2-100/170		FOUNDATION A	

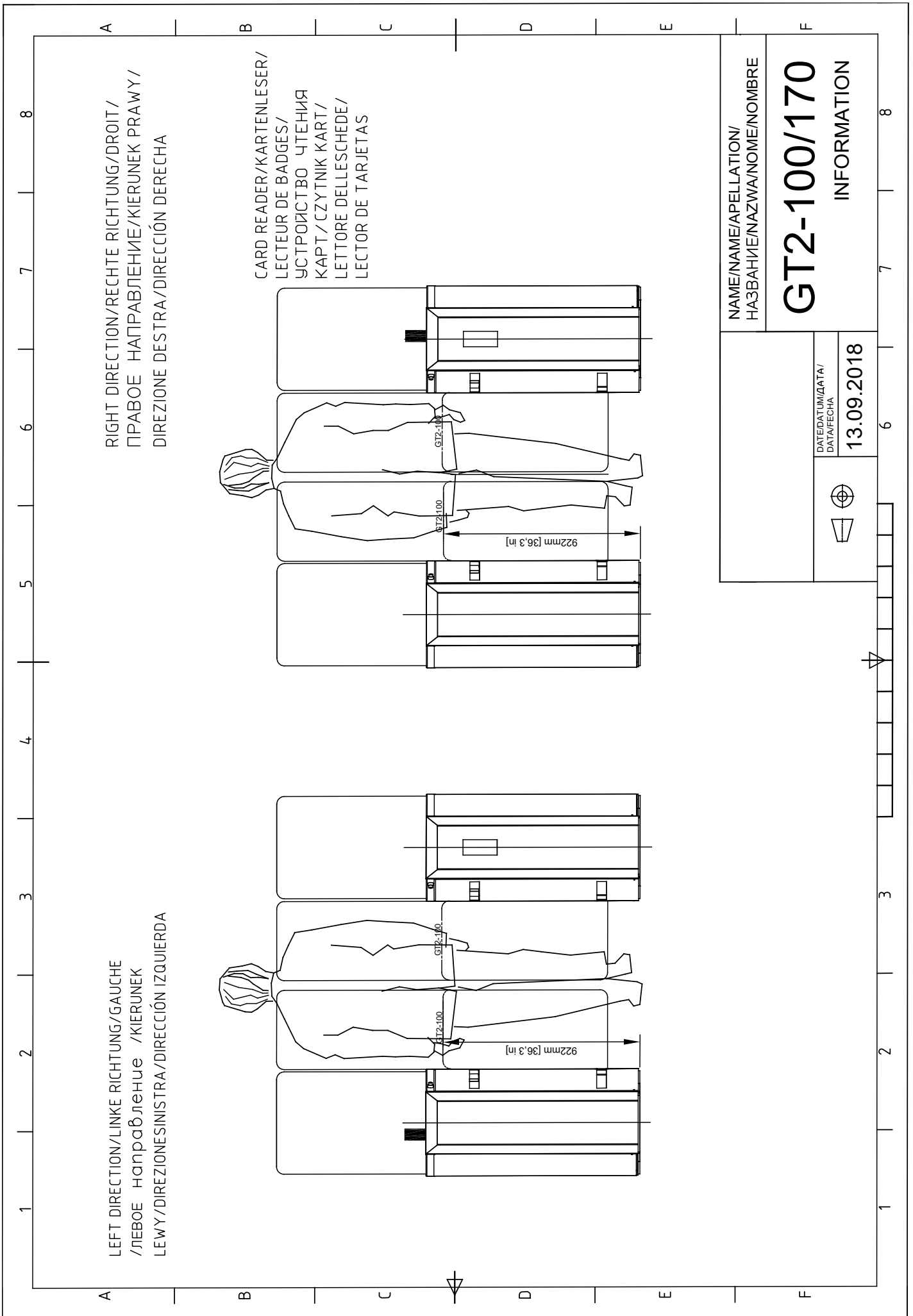

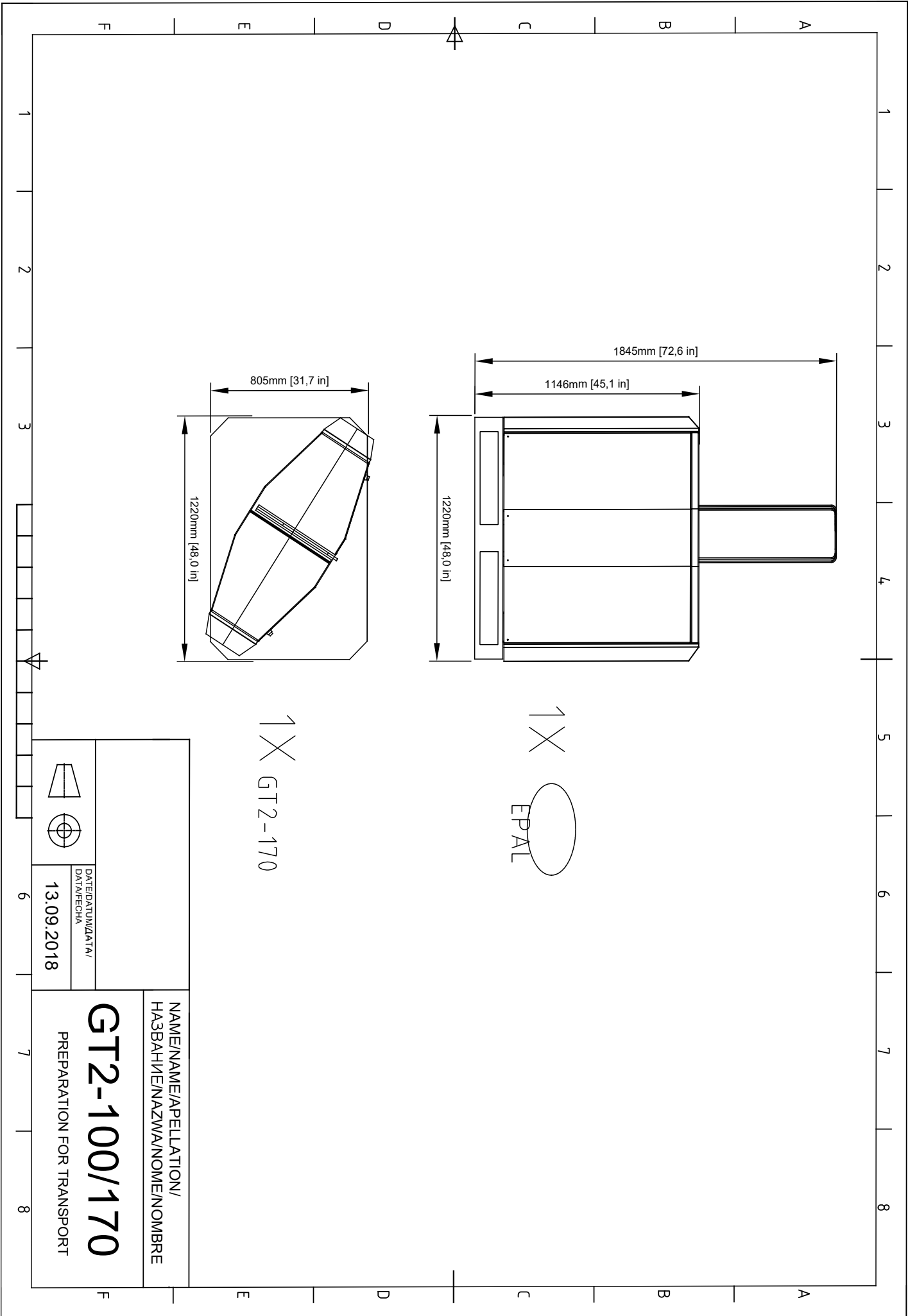

Notes: